

# TFC



1,2 - 12 TON

## FRAISES HYDRAULIQUES À COUPE CONTINUE

TFC 50 | TFC 100 | TFC 400 | TFC 600

VOIR LA VIDÉO

Scannez le code  
QR avec votre  
smartphone



Idéales pour la réalisation de tranchées ainsi que pour les travaux de profilage de parois.

Le système à double tambour plus chaîne centrale rend le profil avant de coupe continu sans interruptions au centre.



Équipement polyvalent, il peut être utilisé dans divers contextes d'application.

Les fraises hydrauliques à coupe continue TFC sont spécialement conçues pour être montées sur des chargeuses compactes et des chargeuses jusqu'à 12 tonnes. Elles disposent d'un système innovant sans interruption centrale ni de supports latéraux. Elles sont la solution idéale pour les travaux de finition sur des surfaces planes et pour l'ouverture de tranchées. Silencieuses et précises sur le chantier, elles respectent l'environnement. Polyvalentes et performantes, elles peuvent être utilisées pour le broyage de racines et de souches d'arbres, le fraisage d'enrobé et de béton, le fraisage de crépis.

### TAMBOURS

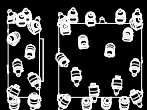

**STANDARD**  
Pour TFC 50

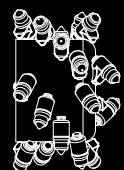

**STANDARD**  
Pour TFC 100



**STANDARD**  
Pour TFC 400



**STANDARD**  
Pour TFC 600

### DENTS



**STANDARD**  
Pour TFC 50



**STANDARD**  
Pour TFC 100



**STANDARD**  
Pour TFC 400



**STANDARD**  
Pour TFC 600

### ROUES D'APPUI (EN OPTION)

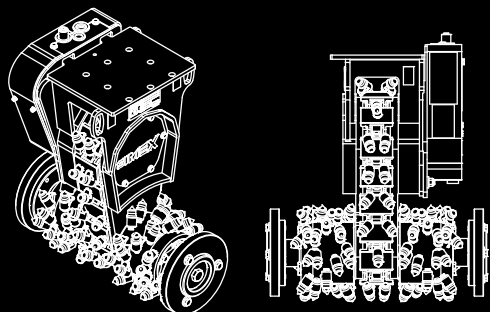

Les modèles TFC 50 et TFC 100 peuvent être équipés de disques latéraux pour assurer un contrôle parfait de l'épaisseur de la matière fraisée.



### PROFILAGE VERTICAL

**TFC 400.** Profilage vertical sur paroi rocheuse pour mise en sécurité.



### RETRAIT CONTRÔLÉ

**TFC 100.** Enlèvement d'une épaisseur déterminée de crépis sur un mur à l'aide des roues d'appui.



### CANALISATIONS

**TFC 400.** Réalisation de tranchées pour la pose de canalisations.



### SCARIFICATION

**TFC 100.** Scarification des piliers en béton.





### TRAVAIL ROUTIER

**TFC 50.** Réalisation d'une engravure sur enrobé



### CANALISATIONS

**TFC 400.** Réalisation d'une tranchée pour la pose d'une conduite.



### BROYAGE DE GRUMES

**TFC 100.** Broyage des a

## COUPE CONTINUE AVEC CHAÎNE CENTRALE

La technologie TF trouve son complément naturel dans la gamme TFC, pour les pelles hydrauliques de la catégorie 1,2 à 12 tonnes. Elle se caractérise par un système à double tambour plus chaîne centrale qui rend le profil frontal de coupe continu sans interruptions au centre entre les tambours. Idéal pour les travaux de finition sur des surfaces planes et pour les tranchées avec une section prédéfinie.



## TRAVAIL EN TRANCHEE

En creusant dans la tranchée, il est possible de travailler à grande profondeur (la seule limite est le bras de la pelle) car grâce à la continuité de la coupe permise par la chaîne centrale, le mouvement ne sera que vertical, permettant à l'opérateur de conserver la largeur de la tranchée aussi étroite que possible. Avec cette méthode, il ne sera plus nécessaire de déplacer le bras de gauche à droite pour retirer les portions (marches) de matériau non broyé qui se forment normalement entre les tambours.



## TRAVAIL EN PAROI

De la même manière que sur les surfaces planes, avec la TFC il est possible d'effectuer des saignées aussi étroites que la tête de fraisage même dans les parois verticales ou les voûtes des tunnels, et elle est donc particulièrement adaptée à la pose de services accessoires, d'éléments accessoires, de nervures, etc. Dans les travaux de profilage de murs et de tunnels, la chaîne centrale permet de travailler par passes côte à côte en utilisant toute la largeur de coupe du disque, en évitant de laisser des crêtes de matière non fraisées, au profit de la rapidité et de la productivité de opérations sur place.



## DIVERS CONTEXTES D'APPLICATION

Silencieuses et précises dans la zone de travail, leur polyvalence garantit des performances élevées dans divers contextes d'application tels que :

- Réalisation de tranchées
- Scarification et profilage de surfaces planes et parois verticales
- Enlèvement du béton endommagé dans le tunnel
- Broyage des racines et des souches
- Entretien routier de précision ( finition autour des des trappes et des trottoirs).



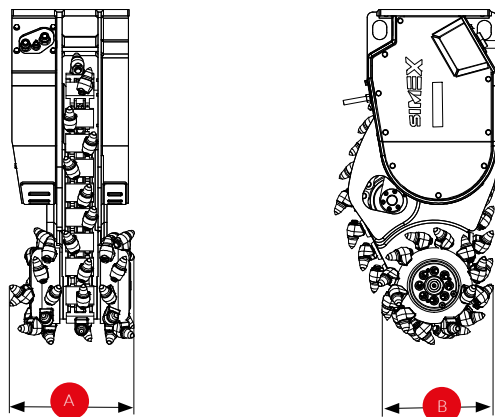

Scannez le code QR avec votre smartphone



| CARACTÉRISTIQUES TECHNIQUES             |          |              | TFC 50                                | TFC 100                               | TFC 400                                | TFC 600                                |
|---|----------|--------------|---------------------------------------|---------------------------------------|--|--|
| Largeur (profil de coupe)               | <b>A</b> | mm<br>inch   | 370<br>15                             | 480<br>19                             | 440 / 500 (*)<br>17 / 20 (*)           | 490 / 540 (*)<br>20 / 21 (*)           |
| Diamètre des tambours (profil de coupe) | <b>B</b> | mm<br>inch   | 230<br>9                              | 260<br>10                             | 420<br>16                              | 480<br>19                              |
| Poids (1)                               |          | kg<br>lbs    | 90<br>200                             | 170<br>375                            | 400<br>880                             | 670<br>1470                            |
| Poids pelle conseillé (2)               |          | ton<br>lbs   | 1,2 - 3,0<br>2640 - 6600              | 2,5 - 4,5<br>5600 - 9900              | 6 - 10<br>13000 - 22000                | 9 - 12<br>20000 - 26400                |
| Débit d'huile requis (3)                |          | l/min<br>gpm | 20 - 40<br>5 - 10                     | 30 - 60<br>8 - 16                     | 65 - 115<br>17 - 30                    | 90 - 150<br>24 - 40                    |
| Pression d'huile maxi (4)               |          | BAR<br>psi   | 250<br>3625                           | 300<br>4350                           | 300<br>4350                            | 300<br>4350                            |
| Couple Max                              |          | Nm<br>lbf.ft | 600 (à 250 bar)<br>445 (à 3625 psi)   | 1060 (à 300 bar)<br>780 (à 4350 psi)  | 3800 (à 300 bar)<br>2800 (à 4350 psi)  | 5900 (à 300 bar)<br>4350 (à 4350 psi)  |
| Force de coupe maxi à la dent           |          | N<br>lbf     | 5100 (à 250 bar)<br>1145 (à 3625 psi) | 8100 (à 300 bar)<br>1820 (à 4350 psi) | 18500 (à 300 bar)<br>4160 (à 4350 psi) | 24500 (à 300 bar)<br>5500 (à 4350 psi) |

(\*) Tambours en option

(1) Sans platine de fixation.

(2) Il incombe à l'installateur de vérifier que les caractéristiques techniques de la pelle soient adaptées au poids et aux caractéristiques de l'équipement choisi.

(3) Le nombre de tr/min et la vitesse de coupe diminuent à mesure que le débit d'huile diminue.

(4) Le couple et la force de coupe diminuent à mesure que la pression de fonctionnement chute.

Simex Srl décline toute responsabilité quant à l'utilisation des informations fournies. Sous réserve de modifications techniques.